

PRZEKROJE NORMALNE – KONSTRUKCYJNE
odcinki prostoliniowe i łuk nr 2

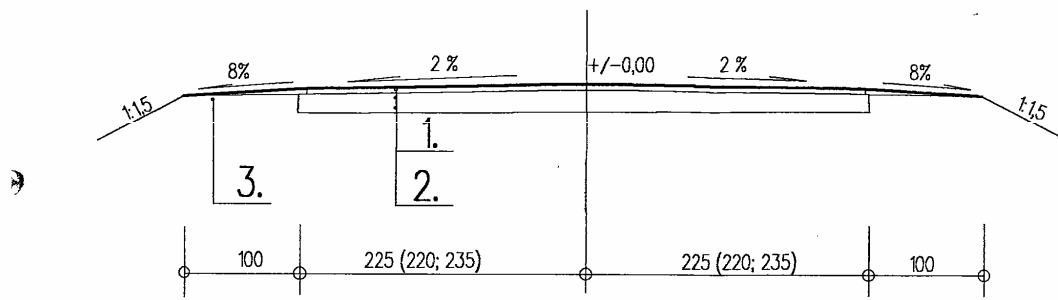

łuk nr 1

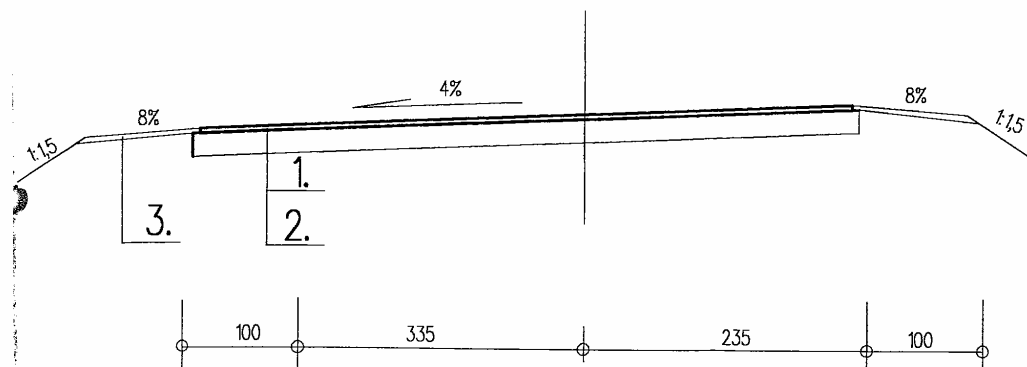

1. WARSTWA ŚCIERALNA : mieszanka mineralno-bitumiczna – 4,0 cm
2. PODBUDOWA GÓRNA : wyrównanie masą mineralno-bitumiczną (75kg/m²)
na istniejącej nawierzchni asfaltowej
3. POBOCZE GRUNTOWE